

ICS 25.100.50

J41

JB

中华人民共和国机械行业标准

JB/T 8824.6—1998

统一螺纹搓丝板

Thread rolling flat dies for unified threads

1998-12-29 发布

1999-07-01 实施

国家机械工业局 发布

JB/T 8824.6—1998

前 言

本标准于 1998 年 12 月 29 日首次发布。

本标准由全国刀具标准化技术委员会提出并归口。

本标准主要起草单位：上海标准件工具厂、上海刀具厂。

1 范围

本标准规定了统一螺纹搓丝板（以下简称搓丝板）的型式尺寸、技术要求、标志和包装等的基本要求。

本标准适用于加工统一螺纹（ANSI B1.1—82）的搓丝板，搓丝板分为两种精度等级：1级和2级。1级适用于加工公差等级3A级和2A级的外螺纹；2级适用于加工公差等级2A级和1A级的外螺纹。

2 引用标准

下列标准所包含的条文，通过在本标准中引用而构成为本标准的条文。本标准出版时，所示版本均为有效。所有标准都会被修订，使用本标准的各方应探讨使用下列标准最新版本的可能性。

ANSI B1.1—82 统一制螺纹

3 型式和尺寸

3.1 搓丝板的型式按图1所示，尺寸在表1、表2和表3中给出。

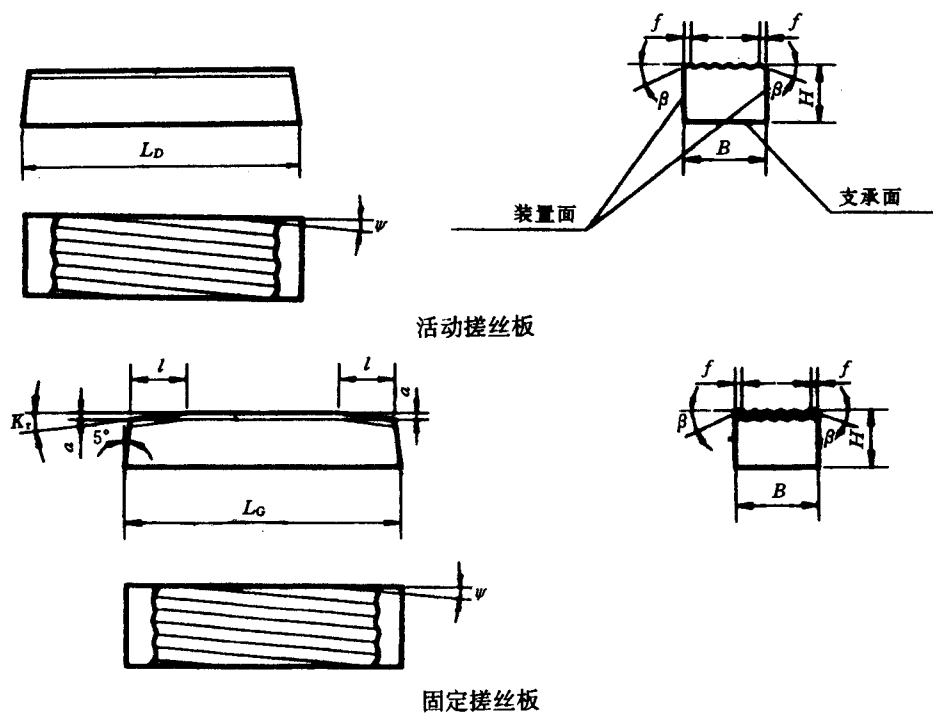

图1

注：加工 $d < 6.350$ mm 的螺纹的搓丝板安装角度也可制成 90° 。